

PROCESO		
TECNOLOGIAS DE INFORMACIÓN Y COMUNICACIÓN		
CÓDIGO	PROCEDIMIENTO	VERSIÓN
PR-TI-03	GESTION DE INVESTIGACIÓN E INNOVACIÓN DE TIC	2



PR-TI-03 GESTIÓN DE INVESTIGACIÓN E INNOVACIÓN DE TECNOLOGÍAS

Control de Versiones

Versión	Fecha	Descripción Modificación	Folios
2	2022-10-04	Actualización marco normativo y cambio término PETIC por PETI	16

El documento original ha sido aprobado mediante el SID (Sistema Información Documentada del IDU). La autenticidad puede ser verificada a través del código



Participaron en la elaboración¹	Carlos Fernando Campos Sosa, OAP / Hector Pulido Moreno, STRT /
Validado por	Sandra Milena Del Pilar Rueda Ochoa, OAP Validado el 2022-08-26
Revisado por	Arleth Patricia Saurith Contreras, STRT Revisado el 2022-09-23

PROCESO		
TECNOLOGIAS DE INFORMACIÓN Y COMUNICACIÓN		
CÓDIGO	PROCEDIMIENTO	VERSIÓN
PR-TI-03	GESTION DE INVESTIGACIÓN E INNOVACIÓN DE TIC	2



Aprobado por	Arleth Patricia Saurith Contreras, STRT Aprobado el 2022-10-04
---------------------	---

¹El alcance de participación en la elaboración de este documento corresponde a las funciones del área que representan

PROCESO		
TECNOLOGÍAS DE INFORMACIÓN Y COMUNICACIÓN		
CÓDIGO	PROCEDIMIENTO	VERSIÓN
PR-TI-03	GESTION DE INVESTIGACIÓN E INNOVACIÓN DE TIC	2



















Tabla de Contenidos

PR-TI-03 GESTIÓN DE INVESTIGACIÓN E INNOVACIÓN DE TECNOLOGÍAS	1
GESTIÓN DE INVESTIGACIÓN E INNOVACIÓN DE TICS	5
1. GESTIÓN DE INVESTIGACIÓN E INNOVACIÓN DE TECNOLOGÍAS	6
2. DE INFORMACIÓN Y COMUNICACIONES	6
2.1. DESCRIPCIÓN	6
2.2. OBJETIVO	6
2.3. ALCANCE	6
2.4. MARCO NORMATIVO	6
2.5. TERMINOS Y DEFINICIONES	7
2.6. POLÍTICA OPERACIONAL	7
2.7. ELEMENTOS DEL PROCESO	7
2.7.1.  Inicio	7
2.7.2.  Analizar los insumos	7
2.7.3.  Fase 1	8
2.7.4.  Realizar mesa de trabajo	8
2.7.5.  Asignar iniciativas de investigación	8
2.7.6.  Formular propuesta de solución TIC	8
2.7.7.  Sincronización para inicio de actividades	9
2.7.8.  Revisar el estado del Arte	9
2.7.9.  Finalización de las Actividades Precedentes	9
2.7.10.  Analizar información y elaborar informe final	9
2.7.11.  Revisar información final de investigación	10
2.7.12.  Definición de la solución	10
2.7.13.  Solicitar el desarrollo de un nuevo software	11
2.7.14.  Sincronizar actividades precedentes	11
2.7.15.  Pasar flujo a procedimiento correspondiente	11
2.7.16.  Solicitar la adición o actualización de un estándar o política TIC	11

PROCESO		
TECNOLOGIAS DE INFORMACIÓN Y COMUNICACIÓN		
CÓDIGO	PROCEDIMIENTO	VERSIÓN
PR-TI-03	GESTION DE INVESTIGACIÓN E INNOVACIÓN DE TIC	2



2.7.17.	Solicitar la Adquisición de un nuevo producto TIC	12
2.7.18.	Solicitar la adición o actualización de un nuevo procedimiento	12
2.7.19.	Analizar marco conceptual y normativo.....	12
2.7.20.	Analisis de Requerimiento / Necesidades	13
2.7.21.	Modelo de negocio institucional	13
2.7.22.	Encuesta de satisfacción	13
2.7.23.	Informe de disponibilidad de servicios.....	13
2.7.24.	Inventario de equipos, aplicaciones, infraestructura y comunicaciones.....	13
2.7.25.	Estándares y buenas practicas aplicables	13
2.7.26.	Diagnostico / estado del arte.....	14
2.7.27.	Necesidades presentadas por los proceso	14
2.7.28.	Resumen de necesidades y requerimientos	14
2.7.29.	Iniciativas de investigación.....	14
2.7.30.	Memorando solicitud.....	14
2.7.31.	Memorando de Solicitud	14
2.7.32.	Memorando solicitud.....	14
2.7.33.	Memorando solicitud.....	15
2.7.34.	Propuesta de investigación	15
2.7.35.	Informe sobre el estado del arte	15
2.7.36.	Informe del análisis del marco conceptual y normativo	15
2.7.37.	Informe de Investigación.....	15
2.7.38.	Mesa técnica del grupo Funcional I+D+I	15
2.7.39.	Profesional del Grupo I+D+I.....	16

PROCESO		
TECNOLOGÍAS DE INFORMACIÓN Y COMUNICACIÓN		
CÓDIGO	PROCEDIMIENTO	VERSIÓN
PR-TI-03	GESTION DE INVESTIGACIÓN E INNOVACIÓN DE TIC	2



GESTIÓN DE INVESTIGACIÓN E INNOVACIÓN DE TICS

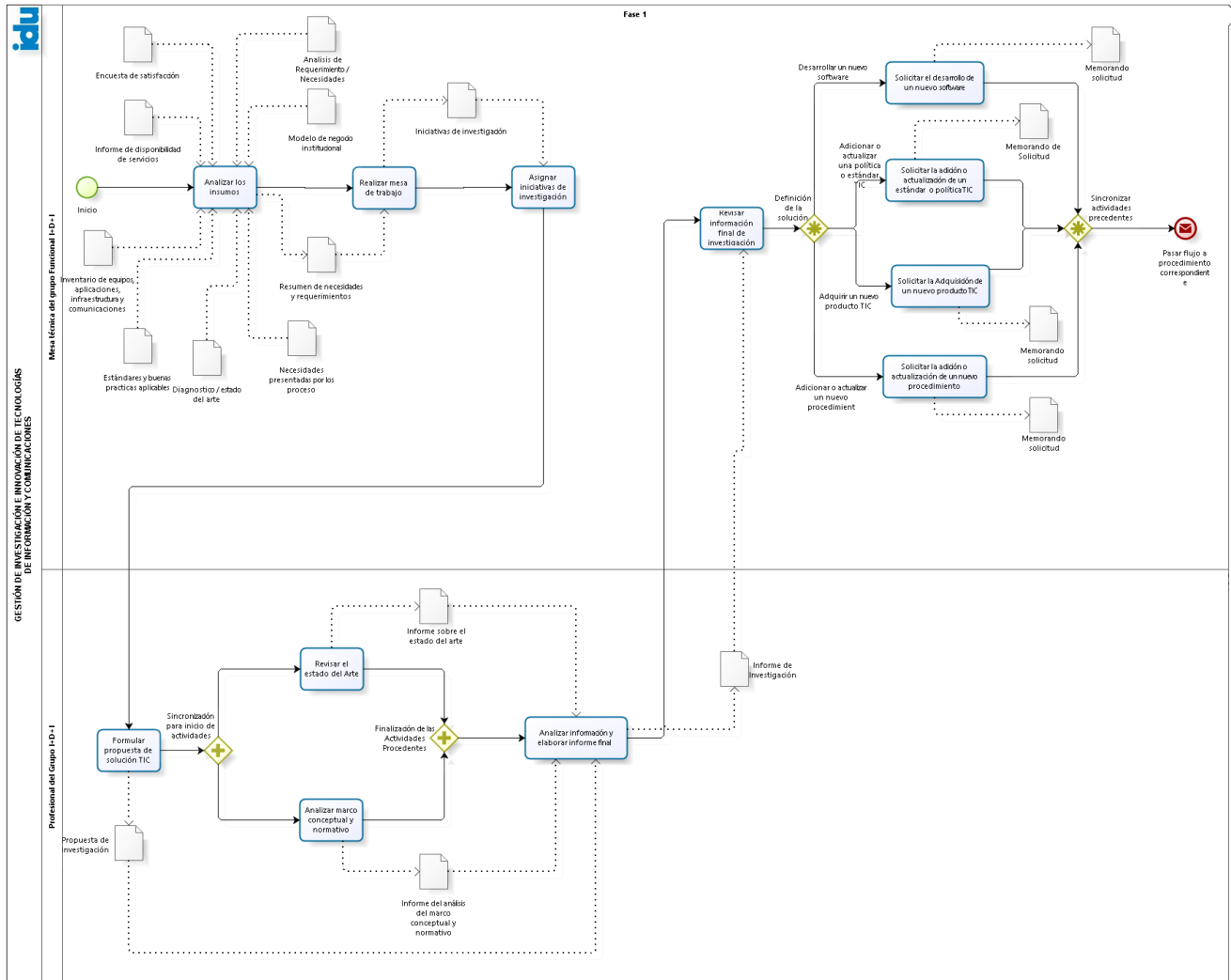

PROCESO		
TECNOLOGÍAS DE INFORMACIÓN Y COMUNICACIÓN		
CÓDIGO	PROCEDIMIENTO	VERSIÓN
PR-TI-03	GESTION DE INVESTIGACIÓN E INNOVACIÓN DE TIC	2



1.GESTIÓN DE INVESTIGACIÓN E INNOVACIÓN DE TECNOLOGÍAS

2.DE INFORMACIÓN Y COMUNICACIONES

2.1. DESCRIPCIÓN

Definir los lineamientos a seguir para la presentación de iniciativas, formular propuestas de solución tecnológicas, que generen valor a los procesos institucionales.

2.2. OBJETIVO

Investigar de manera continua el estado del arte de los estándares y metodologías de Tecnologías de la Información y la Comunicación, con el propósito de adoptarlas en la gestión del IDU, orientando la definición de estrategias políticas, procedimientos y estándares como apoyo al desarrollo de sus procesos.

2.3. ALCANCE

El procedimiento inicia con el análisis del estado actual del IDU en cuanto al procesamiento de información y uso de TICs para el cumplimiento de los objetivos y procesos misionales del instituto, para buscar alternativas TIC y finaliza con las propuestas de solución obtenidas como resultado de un proceso de investigación ejecutado por el Grupo funcional de I+D+I.

2.4. MARCO NORMATIVO

- Ley Estatutaria 1581 de 2012, Por la cual se dictan disposiciones generales para la protección de datos personales.
- Ley 1712 de 2014, Por medio de la cual se crea la ley de transparencia y del derecho de acceso a la información pública nacional y se dictan otras disposiciones.
- Decreto 1078 de 2015, Por medio del cual se expide el Decreto Único Reglamentario del Sector de Tecnologías de la Información y las Comunicaciones”.
- Ley 1266 de 2008, por la cual se dictan las disposiciones generales del hábeas data y se regula el manejo de la información contenida en bases de datos personales, en especial la financiera, crediticia, comercial, de servicios y la proveniente de terceros países y se dictan otras disposiciones.
- Resolución Distrital 305 de 2008, Por la cual se expiden políticas públicas para las entidades, organismos y órganos de control del Distrito Capital, en materia de Tecnologías de la Información y Comunicaciones respecto a la planeación, seguridad, democratización, caridad, racionalización del gasto, conectividad, infraestructura de Datos Espaciales y Software Libre
- Resolución 004 de 2017, Por la cual se modifica la Resolución 305 de 2008 de la CDS.
- Documento CONPES 3701 de 2011 - Lineamientos de Políticas sobre ciberseguridad y ciberdefensa.
- Documento CONPES 3854 de 2016 - Política Nacional de Seguridad Digital.
- Documento CONPES 3975 de 2019 - Política Nacional para la Transformación Digital e Inteligencia Artificial
- Documento CONPES 3995 de 2020 - Política Nacional De Confianza y Seguridad Digital.
- ISO/IEC 27001:2013. “Sistemas de Gestión de la Seguridad de la Información (SGSI).

PROCESO			
TECNOLOGIAS DE INFORMACIÓN Y COMUNICACIÓN			
CÓDIGO	PROCEDIMIENTO	VERSIÓN	
PR-TI-03	GESTION DE INVESTIGACIÓN E INNOVACIÓN DE TIC	2	

2.5. TERMINOS Y DEFINICIONES

Los términos y definiciones aplicables al procedimiento pueden ser consultados en el micro sitio [Diccionario de términos IDU](https://www.idu.gov.co/page/transparencia/informacion-de-interes/glosario) (<https://www.idu.gov.co/page/transparencia/informacion-de-interes/glosario>)

- PETIC
- TIC

2.6. POLÍTICA OPERACIONAL

- Ver documento Principios y Estándares de la Arquitectura de Sistemas de Información del IDU.
- Los tiempos del procedimiento están expresados en horas.

2.7. ELEMENTOS DEL PROCESO

2.7.1. Inicio

Descripción

En cada ciclo de tres (3) meses se inicia el procedimiento, analizando los insumos para la mesa de trabajo.

Ciclo

R1/P90D

2.7.2. Analizar los insumos

Descripción

Se evalúan los insumos para generar un documento resumen que se convertirá en la materia prima de la mesa de trabajo.

Ejecutantes

Profesional Especializado, Profesional Universitario, Técnico, Asesor

Duración

PROCESO		
TECNOLOGIAS DE INFORMACIÓN Y COMUNICACIÓN		
CÓDIGO	PROCEDIMIENTO	VERSIÓN
PR-TI-03	GESTION DE INVESTIGACIÓN E INNOVACIÓN DE TIC	2



10.00

2.7.3. Fase 1

2.7.4. Realizar mesa de trabajo

Descripción

Se analiza el documento de necesidades y requerimientos con el fin de generar iniciativas de investigación.

Ejecutantes

Profesional Especializado, Profesional Universitario

Duración

1.00

2.7.5. Asignar iniciativas de investigación

Descripción

Se asigna la iniciativa de investigación al profesional quien realizará la propuesta de investigación.

Ejecutantes

Profesional Especializado

Duración

1.00

2.7.6. Formular propuesta de solución TIC

Descripción

Se formula la propuesta de solución de manera general que dé cuenta del alcance y solución que requiere el área solicitante. Cualquiera de los participantes puede realizar la tarea.

Ejecutantes

Asesor, Profesional Especializado, Profesional Universitario, Técnico

Punto de Control

Se realiza una revisión y visto bueno por parte del lider funcional de 1+0+1 al documento

Duración

PROCESO		
TECNOLOGÍAS DE INFORMACIÓN Y COMUNICACIÓN		
CÓDIGO	PROCEDIMIENTO	VERSIÓN
PR-TI-03	GESTION DE INVESTIGACIÓN E INNOVACIÓN DE TIC	2



5.00

2.7.7. Sincronización para inicio de actividades

Descripción

Las siguientes actividades inician de forma simultanea (Revisar el Estado del arte y Analizar marco conceptual y normativo), ya que pueden realizarse de forma paralela.

2.7.8. Revisar el estado del Arte

Descripción

Se realiza una profundización en las tecnologías, metodologías y/o estándares que se pueden aplicar a la solución del problema. Cualquiera de los participantes puede realizar la tarea.

Ejecutantes

Profesional Especializado, Profesional Universitario, Técnico, Asesor

Punto de Control

Se realiza una revisión y visto bueno por parte del líder funcional de I+D+I al documento.

Duración

10.00

2.7.9. Finalización de las Actividades Precedentes

Descripción

Sincronización de las actividades precedentes para el inicio de la próxima actividad

2.7.10. Analizar información y elaborar informe final

Descripción

Se realiza un análisis de la información obtenida para proponer las soluciones factibles.

Ejecutantes

Asesor, Profesional Especializado, Profesional Universitario

Punto de Control

Se realiza una revisión y visto bueno por parte del líder funcional de I+D+I al documento.

PROCESO		
TECNOLOGIAS DE INFORMACIÓN Y COMUNICACIÓN		
CÓDIGO	PROCEDIMIENTO	VERSIÓN
PR-TI-03	GESTION DE INVESTIGACIÓN E INNOVACIÓN DE TIC	2



Duración

10.00

2.7.11.  Revisar información final de investigación

Descripción

Se revisa el informe final de investigación para aprobación por parte del líder funcional del grupo I+D+I

Ejecutantes

Profesional Especializado

Punto de Control

Se realiza una aprobación y visto bueno por parte del líder funcional del grupo I+D+I

Duración

5.00

2.7.12.  Definición de la solución

Descripción

Se define la solución TIC para lo cual puede tomar cualquiera de las posibilidades.

Flujos

Desarrollar un nuevo software

Condición

Solicitar el desarrollo de un nuevo aplicativo

Adicionar o actualizar una política o estándar TIC

Condición

Solicitar la adición o actualización de un estándar o política TIC

Adquirir un nuevo producto TIC

Condición

Solicitar la adquisición de un nuevo producto TIC

Adicionar o actualizar un nuevo procedimiento

Condición

Solicitar la adición o actualización de un nuevo procedimient

PROCESO		
TECNOLOGIAS DE INFORMACIÓN Y COMUNICACIÓN		
CÓDIGO	PROCEDIMIENTO	VERSIÓN
PR-TI-03	GESTION DE INVESTIGACIÓN E INNOVACIÓN DE TIC	2



Flujos

Desarrollar un nuevo software

Adicionar o actualizar una política o estándar TIC

Adquirir un nuevo producto TIC

Adicionar o actualizar un nuevo procedimient

2.7.13. Solicitar el desarrollo de un nuevo software

Descripción

Si la investigación da como resultado que lo recomendable es desarrollar un nuevo sistema se debe pasar la solicitud por memorando con radicado Orfeo para crear un nuevo proyecto de desarrollo

Ejecutantes

Profesional Especializado, Asesor

Duración

1.00

2.7.14. Sincronizar actividades precedentes

Descripción

Se Sincronizan las actividades precedentes y se espera que finalicen todas antes de iniciar la siguiente.

Flujos

Pasar flujo a procedimiento correspondiente

2.7.15. Pasar flujo a procedimiento correspondiente

Descripción

Se envía la solicitud al proceso correspondiente anexando el informe de investigación

2.7.16. Solicitar la adición o actualización de un estándar o política TIC

Descripción

Si la investigación da como resultado que lo recomendable es solicitar una actualización al documento de estándares o políticas TIC debido a la des-actualización o incompleta del mismo se hace la solicitud de la adición o actualización.

PROCESO		
TECNOLOGIAS DE INFORMACIÓN Y COMUNICACIÓN		
CÓDIGO	PROCEDIMIENTO	VERSIÓN
PR-TI-03	GESTION DE INVESTIGACIÓN E INNOVACIÓN DE TIC	2



Ejecutantes

Profesional Especializado, Asesor

Duración

1.00

2.7.17. Solicitar la Adquisición de un nuevo producto TIC

Descripción

Si la investigación da como resultado que es necesario adquirir algún producto o servicio TIC se envía la solicitud para que esto sea evaluado y adquirido por el área correspondiente

Ejecutantes

Asesor, Profesional Especializado

Duración

1.00

2.7.18. Solicitar la adición o actualización de un nuevo procedimiento

Descripción

Si la investigación da como resultado que se debe actualizar el procedimiento que se está llevando a cabo para alguna actividad crítica de la entidad, se realiza la solicitud de actualización del procedimiento.

Ejecutantes

Profesional Especializado, Asesor

Duración

1.00

2.7.19. Analizar marco conceptual y normativo

Descripción

Se realiza un análisis del marco conceptual y normativo

Ejecutantes

Profesional Especializado, Profesional Universitario

Punto de Control

Se realiza una revisión y visto bueno por parte del líder funcional de I+D+I al documento.

PROCESO		
TECNOLOGIAS DE INFORMACIÓN Y COMUNICACIÓN		
CÓDIGO	PROCEDIMIENTO	VERSIÓN
PR-TI-03	GESTION DE INVESTIGACIÓN E INNOVACIÓN DE TIC	2



Duración

10.00

2.7.20. Analisis de Requerimiento / Necesidades

Descripción

Documento que se produce en la actividad, y contiene las necesidades de TIC de la entidad, .las' cuales han sido expresadas por los líderes de los procesos.

2.7.21. Modelo de negocio institucional

Descripción

Documento de modelo de negocio institucional

2.7.22. Encuesta de satisfacción

Descripción

Estas encuestas se realizarán al menos una vez al año, y están enfocadas a conocer el nivel de satisfacción de los usuarios internos con los servicios de TIC prestados desde el proceso.

2.7.23. Informe de disponibilidad de servicios

Descripción

Informe que consolida los informes periódicos en los cuales se presenta la disponibilidad de los servicios, y se contrasta contra los incidentes y requerimientos presentados por los usuarios.

2.7.24. Inventario de equipos, aplicaciones, infraestructura y comunicaciones

Descripción

Documento que recuenta el inventario de los equipos, aplicaciones, infraestructura y comunicaciones, y que se utilizará para identificar y determinar el grado de obsolescencia de los equipos.

PROCESO		
TECNOLOGIAS DE INFORMACIÓN Y COMUNICACIÓN		
CÓDIGO	PROCEDIMIENTO	VERSIÓN
PR-TI-03	GESTION DE INVESTIGACIÓN E INNOVACIÓN DE TIC	2



2.7.25. Estándares y buenas practicas aplicables

Descripción

Documento de estándares y buenas prácticas aplicables.

2.7.26. Diagnostico / estado del arte

Descripción

Documento producto de la actividad que contiene el diagnóstico de la operación TIC de la vigencia anterior.

2.7.27. Necesidades presentadas por los proceso

Descripción

Documento de necesidades presentadas por los procesos

2.7.28. Resumen de necesidades y requerimientos

Descripción

Documento de resumen de necesidades y requerimientos

2.7.29. Iniciativas de investigación

Descripción

Documento. de iniciativas de investigación

2.7.30. Memorando solicitud

Descripción

Memorando radicado Orfeo

2.7.31. Memorando de Solicitud

Descripción

Memorando radicado Orfeo

PROCESO		
TECNOLOGIAS DE INFORMACIÓN Y COMUNICACIÓN		
CÓDIGO	PROCEDIMIENTO	VERSIÓN
PR-TI-03	GESTION DE INVESTIGACIÓN E INNOVACIÓN DE TIC	2



2.7.32.  **Memorando solicitud**

Descripción

Memorando radicado Orfeo

2.7.33.  **Memorando solicitud**

Descripción

Memorando radicado Orfeo

2.7.34.  **Propuesta de investigación**

Descripción

El documento indica en términos técnicos cual será .la línea para investigar sobre las posibles soluciones al problema planteado.

2.7.35.  **Informe sobre el estado del arte**

Descripción

Documento de informe sobre el estado del arte

2.7.36.  **Informe del análisis del marco conceptual y normativo**

Descripción

Documento de informe del análisis del marco conceptual y normativo

2.7.37.  **Informe de Investigación**

Descripción

Documento de informe de Investigación

PROCESO		
TECNOLOGIAS DE INFORMACIÓN Y COMUNICACIÓN		
CÓDIGO	PROCEDIMIENTO	VERSIÓN
PR-TI-03	GESTION DE INVESTIGACIÓN E INNOVACIÓN DE TIC	2



2.7.38. Mesa técnica del grupo Funcional I+D+I

Descripción

Mesa técnica del grupo Funcional I+D+I, en la cual se plantean los posibles temas de investigación. La conforman los integrantes del grupo funcional I+D+I de manera permanente. Podrán participar de ella, especialistas invitados de acuerdo con la temática a tratar.

2.7.39. Profesional del Grupo I+D+I

Descripción

Es cada uno de los integrantes del grupo I+D+I